

# Серия HP 2.22/ 2.26

## КЛЕПАННЫЕ ИЛИ СВАРНЫЕ ЛЕСТНИЧНЫЕ ЛОТКИ

# HP 2.22/ 2.26 SERIES

## CLINCHED OR WELDED LADDER TRAYS

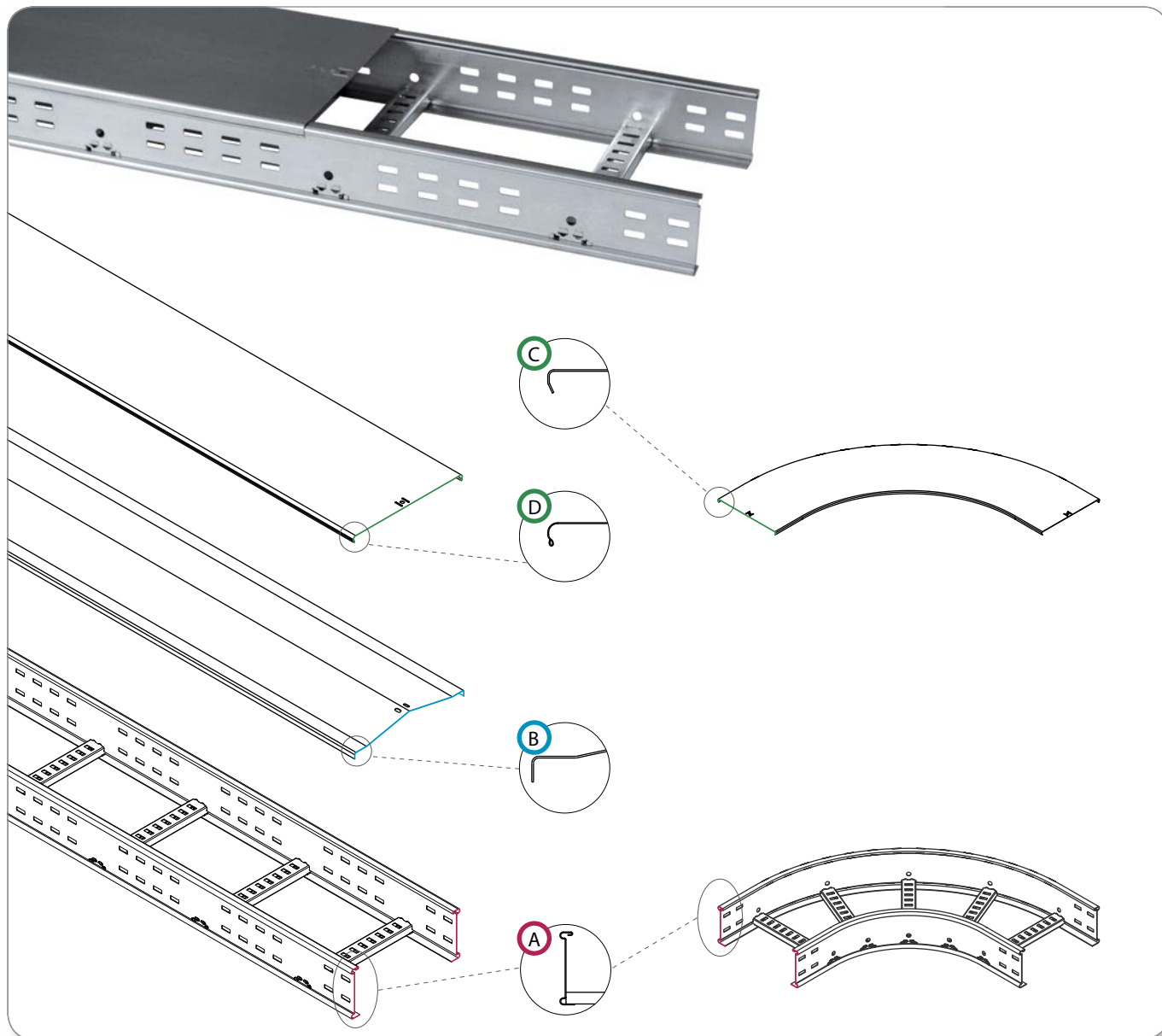

ОСНОВНОЙ ОСОБЕННОСТИ  MAIN FEATURES	A		A		B		C+D	
	КЛЕПАННЫЕ (A)/СВАРНЫЕ (S) ОСНОВ.2.22 CLINCHED (A) / WELDED (S) BASE 2.22		Св. ОСНОВ. 2.26 WELDED BASE 2.26		КРЫШКА ТРЕУГОЛЬНАЯ PEAKED COVER		КРЫШКА HP 2 HP 2 COVER	
	ЛОТОК STRAIGHT ELEMENTS	АКСЕССУАРЫ ACCESSORIES	ЛОТОК STRAIGHT ELEM.	АКСЕССУАРЫ ACCESSORIES	ЛОТОК STRAIGHT ELEM.	АКСЕССУАРЫ ACCESSORIES	ЛОТОК STRAIGHT ELEM.	АКСЕССУАРЫ ACCESSORIES
Длина/ LENGTH	3,0÷6,0 m	-	3,0÷6,0 m	-	2,0÷3,0 m	-	2,0÷3,0 m	-
РАДИУС/ RADIUS	-	300÷1250 mm	-	300÷1250 mm	-	300÷1250 mm	-	300÷1250 mm
Толщина/ THICKNESS	1,2÷2,0 mm		1,8÷2,5 mm		0,6÷2,0 mm		0,6÷1,5 mm	
ОСНОВАНИЕ/ BASE	150÷900 mm		150÷900 mm		150÷900 mm		150÷900 mm	
Высота/ HEIGHT	75, 100, 125 mm		125, 150, 175, 200 mm		15 mm		15 mm	
МАТЕРИАЛЫ/ MATERIAL	(A): S I Y - (S): Z J N W B		Z J N W B		S Z I Y V A		S Z I Y V A	

STANDARD	S	I	Y	V	A
	Оцинковка Сендзимир Pre-galvanized Sendzimir	Нержавеющая сталь AISI 304 AISI 304 Stainless steel	Нерж. сталь AISI 316L AISI 316L Stainless steel	оцинковка Сендзимир + RAL 5012 Sendzimir with RAL 5012 Painted	Алюминиевый сплав Aluminium alloy
	Горячая оцинковка после изготовления Hot-dip galvanized after manufacture	нерж. сталь AISI 304 дез. AISI 304 Decontaminated	нерж. сталь AISI 316L дез. AISI 316L Decontaminated	гор. оцинк. и покраска RAL 5012 Hot-dip galv. with RAL 5012 Painted	Анод. алюм. сплав Aluminium alloy anodized



# Серия FEMI 2

Лестничные лотки сварные и сборные

# FEMI 2 SERIES

BOLTED OR WELDED LADDER TRAYS

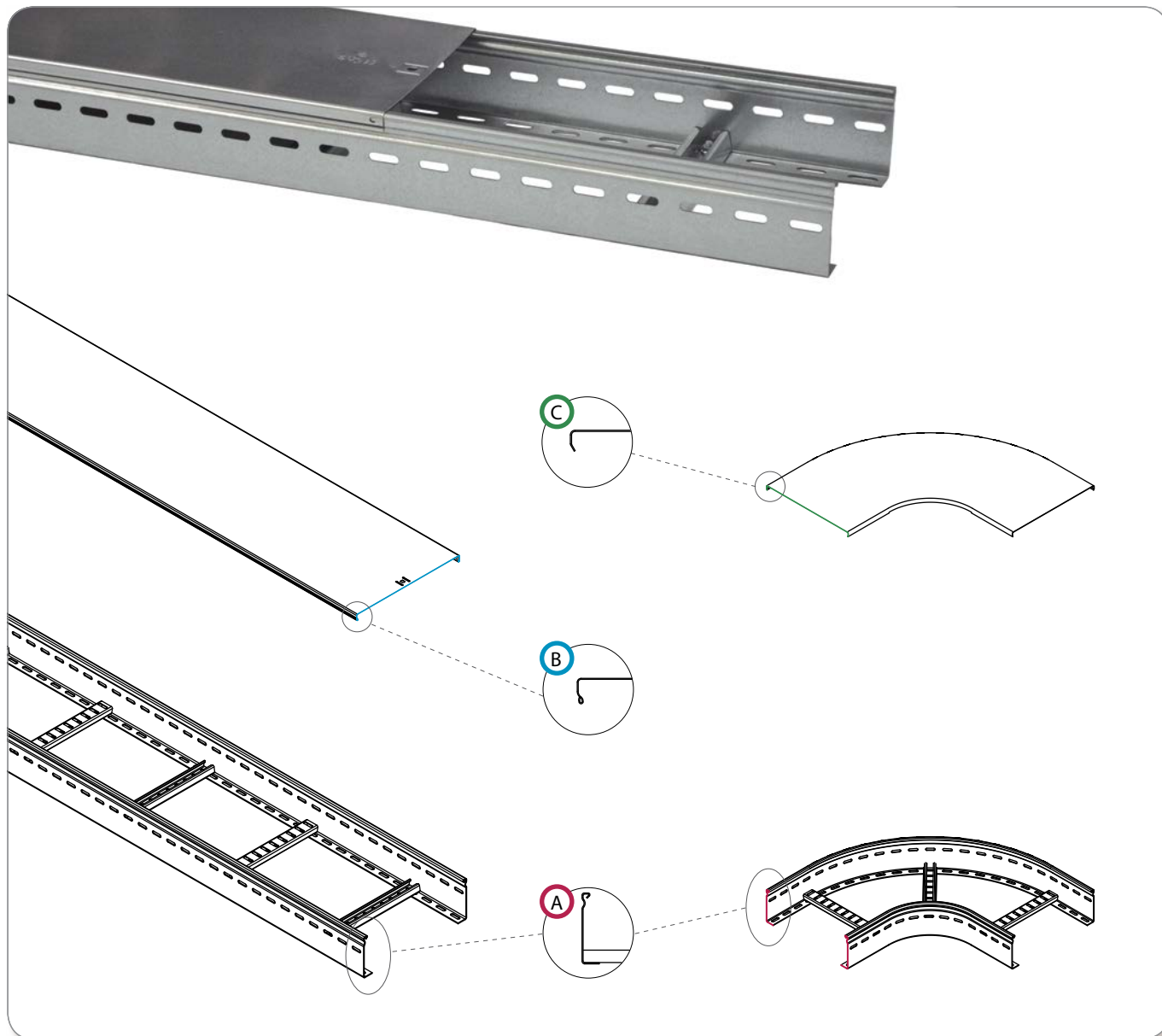

ОСНОВНОЙ ОСОБЕННОСТИ  MAIN FEATURES	A		B	C
	СБОРНОЕ (B) ИЛИ СВАРНОЕ (S) ОСНОВ. BOLTED (B) OR WELDED (S) BASE		КРЫШКА ЛОТКА COVER	КРЫШКА ЛОТКА COVER
	ЛОТОК STRAIGHT ELEMENTS	АКСЕССУАРЫ ACCESSORIES	ЛОТОК STRAIGHT ELEMENTS	АКСЕССУАРЫ ACCESSORIES
Длина/ LENGTH	3,0÷6,0 m	-	2,0 - 3,0 m	-
РАДИУС/ RADIUS	-	300, 500 mm	-	300, 500 mm
Толщина/ THICKNESS	1,2÷2,0 mm		0,6÷1,2 mm	0,6÷1,2 mm
ОСНОВАНИЕ/ BASE	100÷900 mm		100÷900 mm	100÷900 mm
Высота/ HEIGHT	75, 100 mm		17 mm	14 mm
МАТЕРИАЛЫ/ MATERIAL	(B): S I Y V A (S): Z J N W B		S Z I Y V W A	S Z I Y V W A

STANDARD	S	Оцинковка Сендзимир Pre-galvanized Sendzimir	I	Нержавеющая сталь AISI 304 AISI 304 Stainless steel	Y	Нержавеющая сталь AISI 316L AISI 316L Stainless steel	VARIANT	V	оцинковка Сендзимир + RAL 5012 Sendzimir with RAL 5012 Painted
	Z	Горячая оцинковка после изготовления Hot-dip galvanized after manufacture	J	нерж. сталь AISI 304 дез. AISI 304 Decontaminated	N	нерж. сталь AISI 316L дез. AISI 316L Decontaminated		W	гор. оцинк. и покраска RAL 5012 Hot-dip galv. with RAL 5012 Painted

# Серия CZ 2

Лестничные лотки сварные и сборные

# CZ 2 SERIES

WELDED OR BOLTED LADDER TRAYS

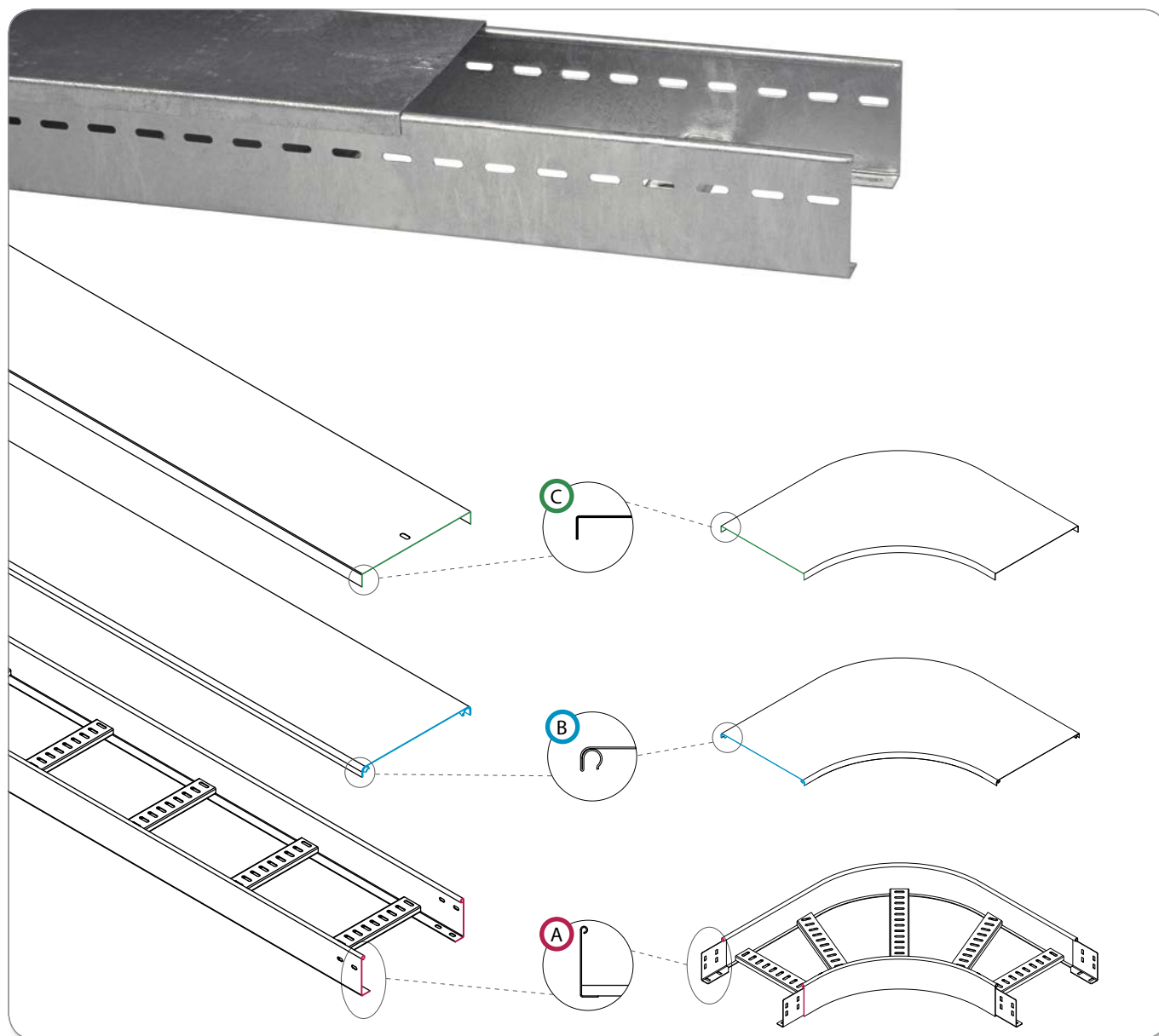

ОСНОВНОЙ ОСОБЕННОСТИ  MAIN FEATURES	A		B		C	
	СВАРНОЕ (S) ИЛИ СБОРНОЕ (B) ОСНОВ. WELDED (S) OR BOLTED (B) BASE		КРЫШКА ЗАМКОВАЯ SELF-LOCKING COVER		КРЫШКА ОБЫЧНАЯ SIMPLE COVER	
	ЛОТОК STRAIGHT ELEMENTS	АКСЕССУАРЫ ACCESSORIES	ЛОТОК STRAIGHT ELEMENTS	АКСЕССУАРЫ ACCESSORIES	ЛОТОК STRAIGHT ELEMENTS	АКСЕССУАРЫ ACCESSORIES
Длина/ LENGTH	3,0÷6,0 m	-	2,0 - 3,0 m	-	2,0 - 3,0 m	-
РАДИУС/ RADIUS	-	300÷1250 mm	-	300÷1250 mm	-	300÷1250 mm
Толщина/ THICKNESS	1,2÷2,0 mm		0,6÷1,0 mm		0,6÷2,0 mm	
ОСНОВАНИЕ/ BASE	100÷900 mm		100÷900 mm		100÷900 mm	
Высота/ HEIGHT	60, 75, 85, 100, 110, 125, 150 mm		15 mm		20 mm	
МАТЕРИАЛЫ/ MATERIAL	(S): Z J N W B - (B): S I Y V A		S Z I Y V W A		S Z I Y V W A	

STANDARD	S	I	Y	VARIANT	V	A
	Оцинковка Сендзимир Pre-galvanized Sendzimir	Нержавеющая сталь AISI 304 AISI 304 Stainless steel	Нерж. сталь AISI 316L AISI 316L Stainless steel		оцинковка Сендзимир + RAL 5012 Sendzimir with RAL 5012 Painted	Алюминиевый сплав Aluminium alloy
	Горячая оцинковка после изготовления Hot-dip galvanized after manufacture	нерж. сталь AISI 304 дез. AISI 304 Decontaminated	нерж. сталь AISI 316L дез. AISI 316L Decontaminated		гор. оцинк. и покраска RAL 5012 Hot-dip galv. with RAL 5012 Painted	Анод. алюм. сплав Aluminium alloy anodized



**Серия RD 2**  
ЛЕСТНИЧНЫЕ ЛОТКИ СВАРНЫЕ

**RD 2 SERIES**  
WELDED LADDER TRAYS

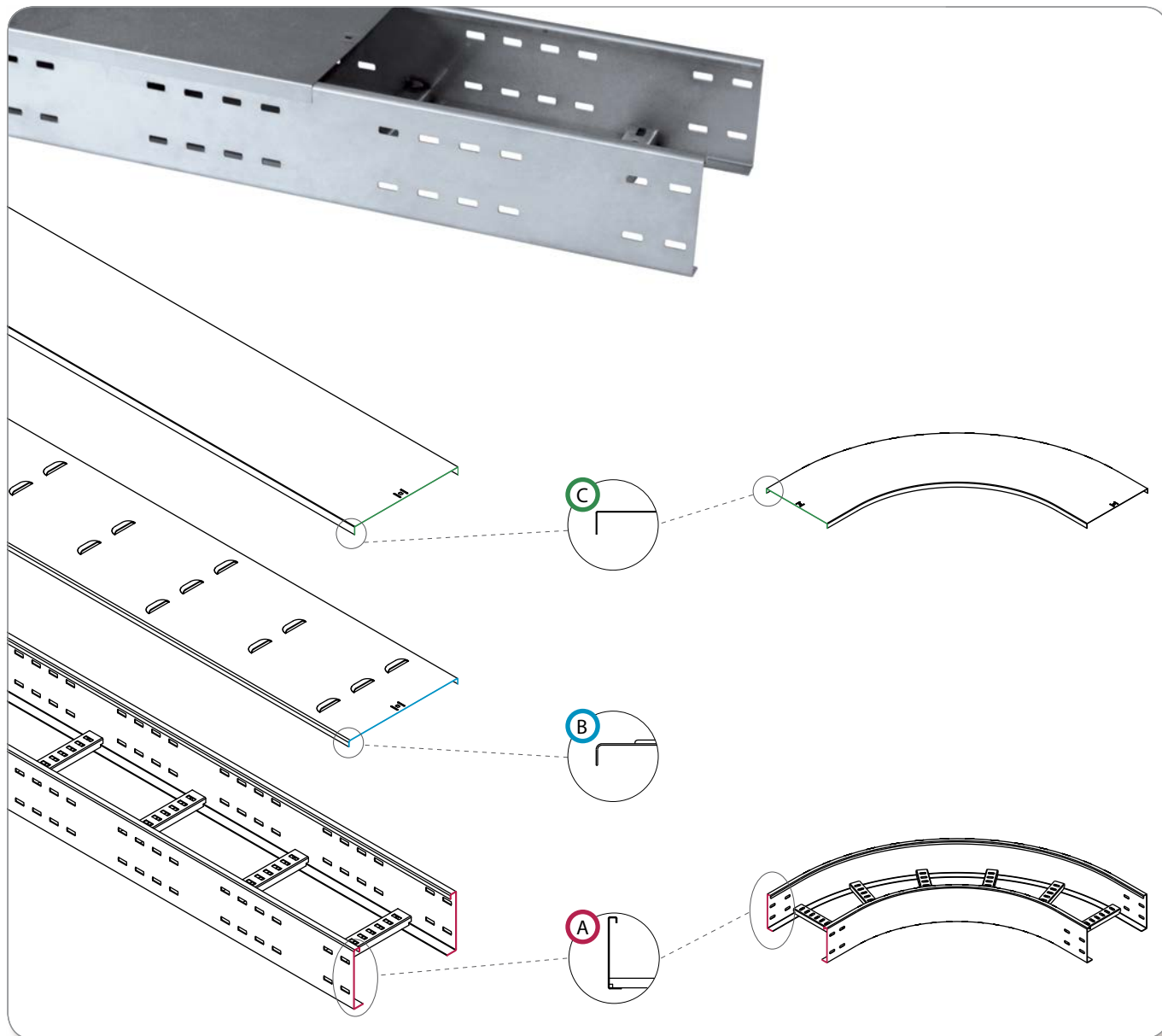

ОСНОВНОЙ ОСОБЕННОСТИ	A		B		C	
	BASE SALDATA WELDED BASE		COPERCHIO VENTILATO VENTILATED COVER		COPERCHIO SEMPLICE SIMPLE COVER	
MAIN FEATURES	ЛОТОК STRAIGHT ELEMENTS	АКСЕССУАРЫ ACCESSORIES	ЛОТОК STRAIGHT ELEMENTS	АКСЕССУАРЫ ACCESSORIES	ЛОТОК STRAIGHT ELEMENTS	АКСЕССУАРЫ ACCESSORIES
Длина/ LENGTH	3,0÷6,0 m	-	2,0 - 3,0 m	-	2,0 - 3,0 m	-
РАДИУС/ RADIUS	-	300÷1250 mm	-	300÷1250 mm	-	300÷1250 mm
Толщина/ THICKNESS	1,2÷3,0 mm		0,6÷2,0 mm		0,6÷2,0 mm	
ОСНОВАНИЕ/ BASE	100÷900 mm		100÷900 mm		100÷900 mm	
Высота/ HEIGHT	100, 125, 150, 175, 200 mm		20 mm		20 mm	
МАТЕРИАЛЫ/ MATERIAL	Z J N W B		S Z I Y V W A		S Z I Y V W A	

STANDARD	Z	Горячая оцинковка после изготовления Hot-dip galvanized after manufacture	I	Нержавеющая сталь AISI 304 AISI 304 Stainless steel	Y	Нерж. сталь AISI 316L AISI 316L Stainless steel	A	Алюминиевый сплав Aluminium alloy
			J	нерж. сталь AISI 304 дез. AISI 304 Decontaminated	N	нерж. сталь AISI 316L дез. AISI 316L Decontaminated	B	Анод. алюм. сплав Aluminium alloy anodized
VARIANT								
	W	гор. оцинк. и покраска RAL 5012 Hot-dip galv. with RAL 5012 Painted						